



Ficha técnica comercial ref.

Serie MASTER NOVA

CAPO011604 28-10-20  
Diseño de tapa especialmente configurado para envases termosellados

## DATOS TÉCNICOS:

Material: Polipropileno copolímero de primera calidad, apto para el contacto con los alimentos según normativa vigente.

Colores: Estándar blanco. Consultar para otros colores.

Volumen útil: 16 litros

Volumen al borde: 19 litros

Peso del cubo: 603 g. aprox.

Peso de la tapa: 169 g. aprox.

Peso del asa (plástico): 38 g. aprox.

Peso total: 810 g. aprox.

Sup. decorable tintas planas: 190 x 911 mm (altura x perímetro)

Sup. de diseño acabado fotográfico: 210 x 930 mm (altura x perímetro)



## MEDIDAS:

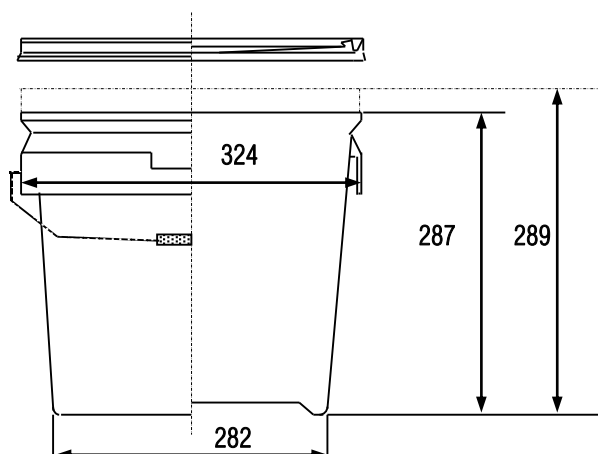

Medidas expresadas en milímetros

## AGRUPACIÓN DE TRANSPORTE:

Cubos: 360 cubos por palet  
Dimensiones del palet: 1325 x 1000 x 2250 (ver dibujo)

Tapas: 50 tapas por caja, ésta sirve como envase de transporte

Dimensión de la caja: 335 x 335 x 1020

